

TOURNE-DISQUE STEREO

PL-71

MODE D'EMPLOI



INSTALLATION

En installant le PL-71, tenir compte des points suivants:

- L'emplacement doit être bien ventilé et exempt d'humidité et de poussière.
- L'appareil ne devra pas être exposé directement aux rayons solaires.
- On devra placer l'appareil sur un plan horizontal.
- L'appareil doit être disposé le plus loin possible des haut-parleurs.

MONTAGE DE SYSTEME STEREO

Le PL-71 est un tourne-disque de première qualité et qui peut fournir toutes ses performances seulement en combinaison avec d'autres composants de qualité égale, aussi vous devez choisir les autres composants dont la qualité soit comparable à celle de ce tourne-disque. Monter le système comme il est illustré dans les Figures 1 ou 2.

QUELQUES MOTS AU SUJET DES COMPOSANTS

Bien choisir le reste des appareils de la chaîne stéréo qui doivent présenter des caractéristiques de rendement et de réponse suffisantes de manière qu'on puisse tirer le meilleur profit du PL-71.

Le mieux est évidemment de choisir les composants Pioneer conçus et fabriqués en vue d'obtenir de telles caractéristiques.

Amplificateur:

Il en existe de nombreux types disponibles: amplificateurs stéréo intégrés, récepteur stéréo AM/FM, préamplificateurs stéréo et amplificateurs de puissance stéréo.

Vous pouvez faire votre choix parmi les systèmes, en vous assurant de bien choisir le modèle qui convienne aux haut-parleurs employés. Il s'agit avant tout de viser les hautes performances et la stabilité dans un amplificateur.

Haut-parleurs:

Il y a pour cela aussi de nombreuses possibilités. Vous avez le choix parmi différents types tels que basse réflex ou type complètement fermé, gamme entière, 2 voies, 3 voies et autres types de combinaisons de composant haut-parleur, ainsi que type à étagère, type de plancher ou omnidirectionnel, etc. modèle stylé. Avec tous ces choix, votre critère principal doit être la manière dont les haut-parleurs s'harmonisent bien avec le reste de la chaîne stéréo.

Cellule:

Il y a une cellule magnétique (types à bobine mobile, à aimant mobile et à électro-aimant) ainsi que types à semi-conducteur et types optiques.

Si l'on utilise une cellule du type (MC) à bobine mobile avec le PL-71, s'assurer que l'amplificateur a la capacité d'accepter ce type de signal d'entrée.

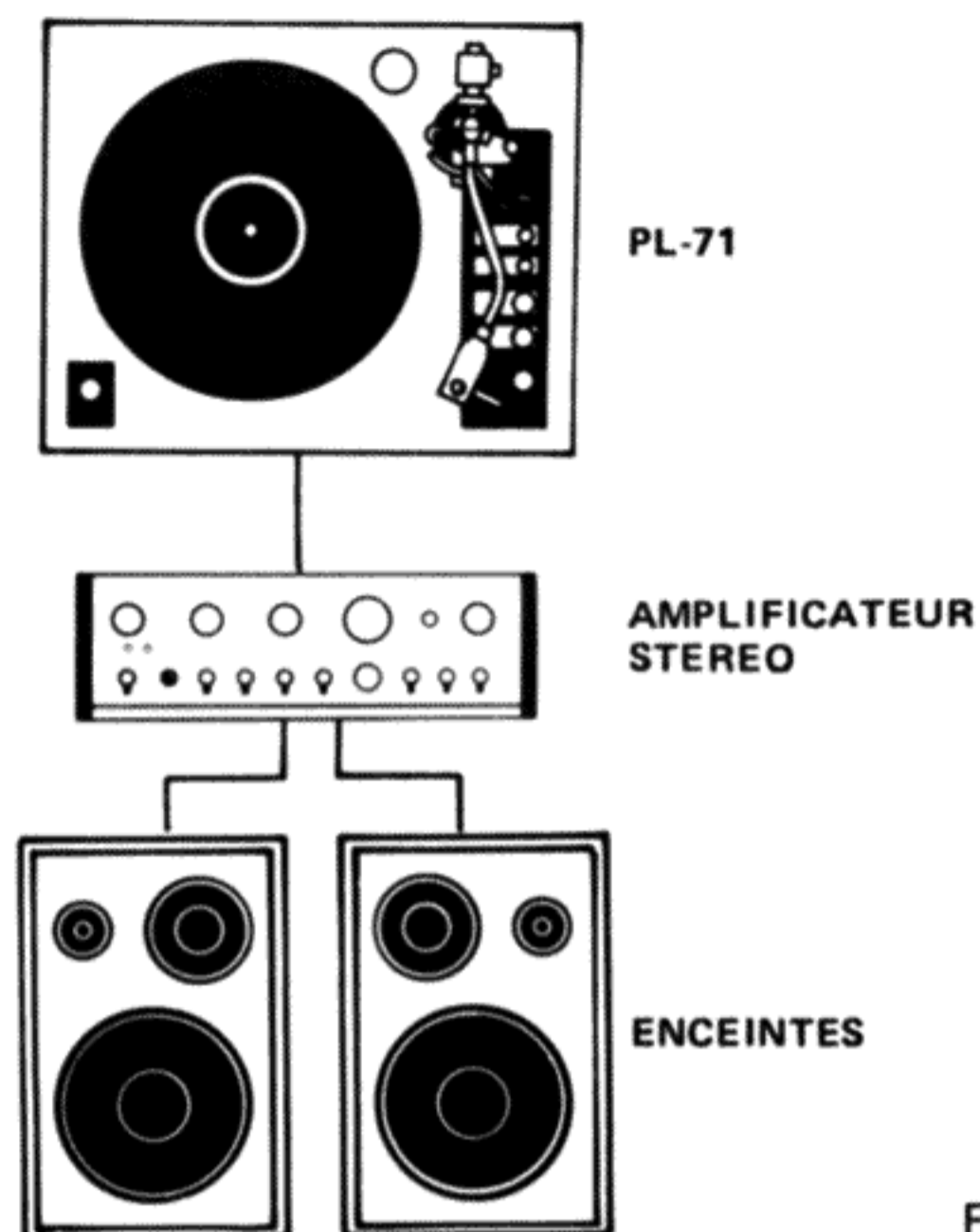

Fig. 1

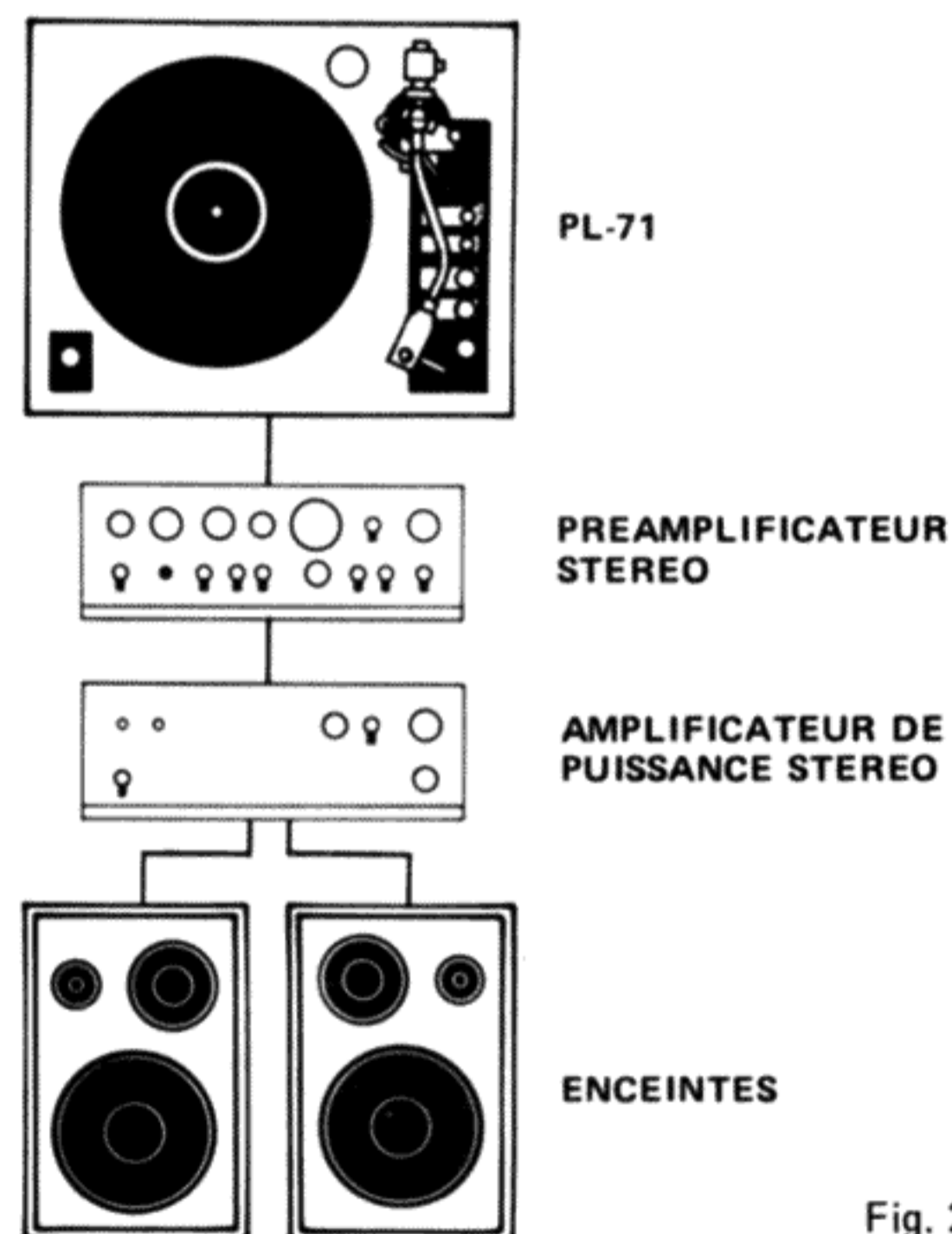

Fig. 2

ASSEMBLAGE

Pour éviter tout dommage possible durant le transport les pièces lourdes (telles que la platine) et celles à mécanisme délicat sont emballées séparément du châssis principal. Il convient alors de les assembler en un tout comme le montrent les illustrations.

DEBALLAGE DU BRAS ACOUSTIQUE

Déballer le bras acoustique avec précaution comme le montre la Figure 3.

MISE EN PLACE DU PLATEAU

Enlever le plateau de son emballage séparé et le monter sur son axe central.

MONTAGE DE LA CELLULE

Les broches de connexion à couleur codée dans la tête de pick-up sont conformes aux normes internationales EIA. Fixer la cellule comme l'indique le dessin (Fig. 4).

Après le raccordement des broches de connexion, brancher la tête de pick-up dans le bras acoustique et serrer fermement la bague de verrouillage (Fig. 5).

REGLAGE DE L'ENFONCEMENT

Après avoir mis la cellule en place on doit régler la longueur d'enfoncement.

En premier lieu, monter l'adaptateur de disque de 45 t/mn possédant une jauge d'enfoncement sur l'axe central.

Amener la tête de pick-up sur le point de la jauge d'enfoncement et régler la pointe de lecture à 14,5 mm du trait de repère comme il est indiqué dans les Figures 6 et 7.

Une fois le réglage d'enfoncement terminé, bloquer les vis de serrage de la cellule.

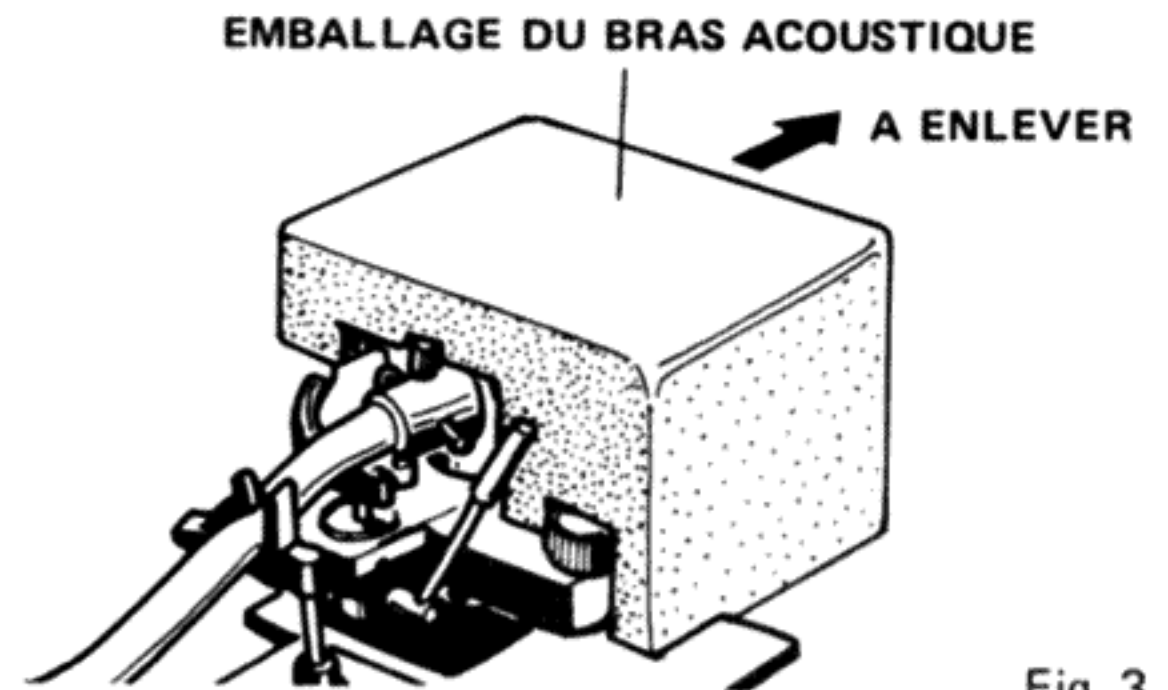
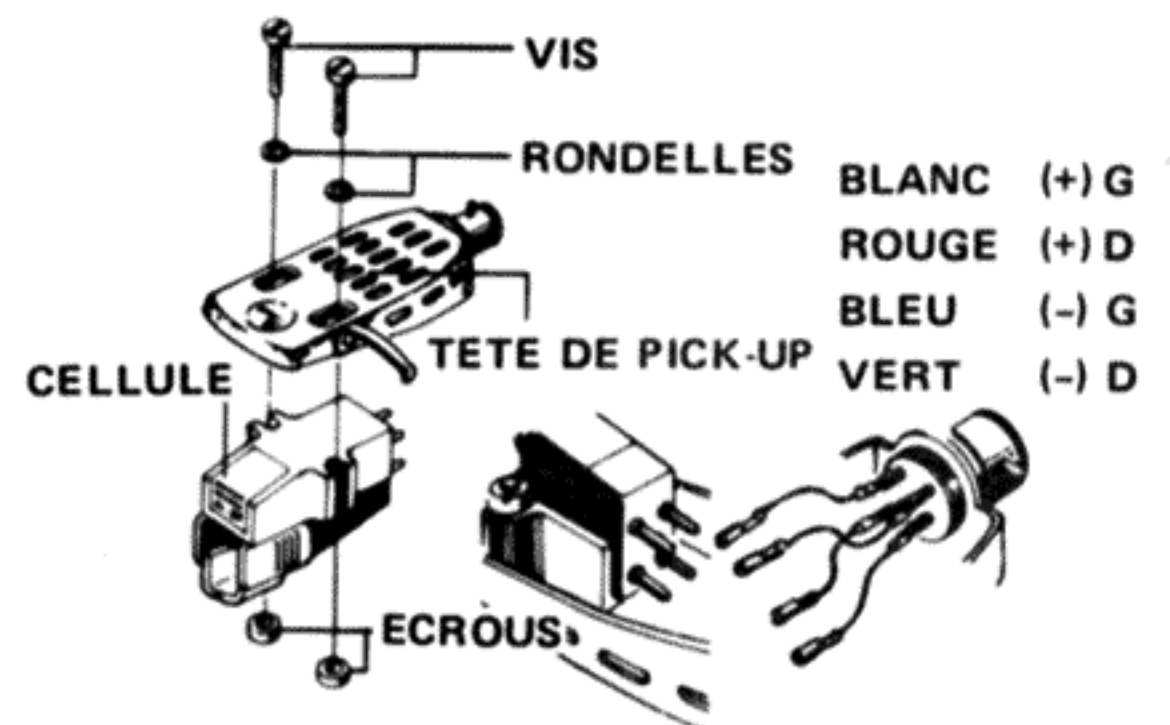

Fig. 3



Cette illustration montre la cellule Pioneer PC-50

Fig. 4



Fig. 5

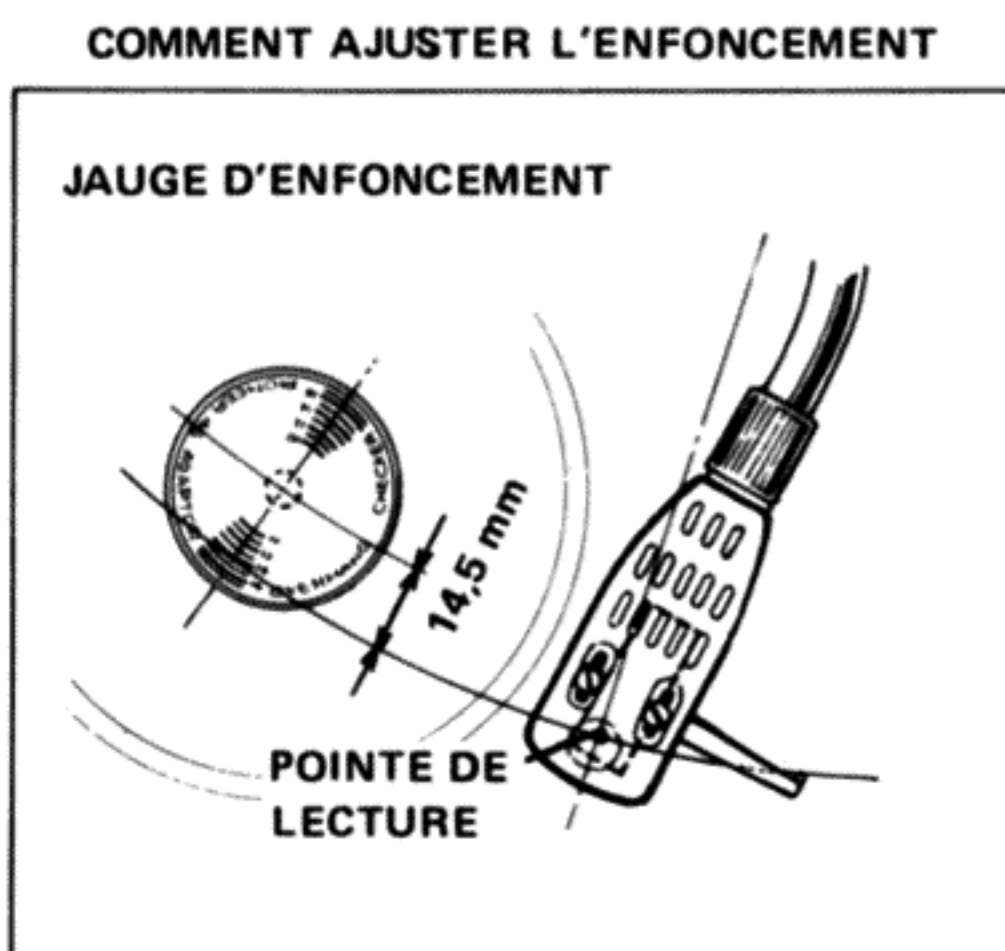

Fig. 7

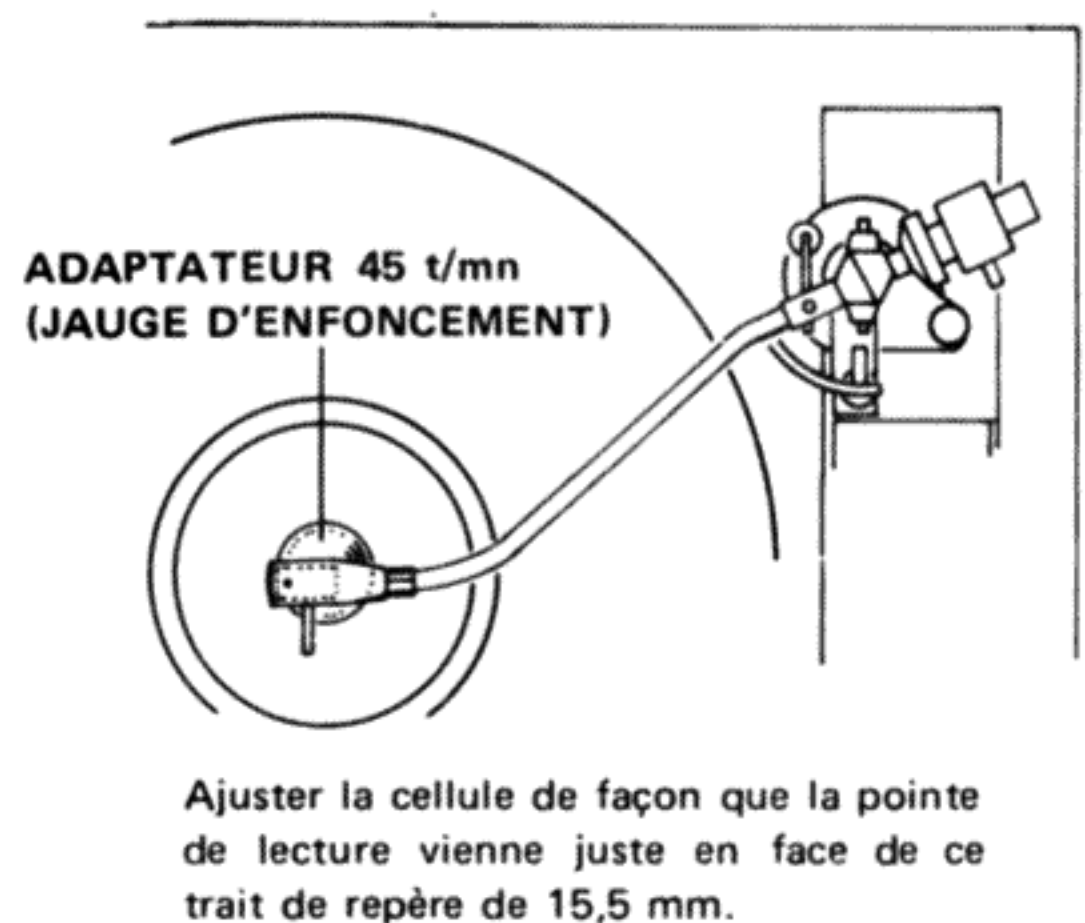

Fig. 6

MONTAGE DU CONTREPOIDS PRINCIPAL

Le contrepoids comporte une partie manchonnée et le contrepoids principal lui-même. La partie manchonnée du contrepoids doit coulisser en premier sur l'extrémité arrière du bras acoustique (Fig. 8).

Une fois engagé quelque peu le pas de vis sera pris. Il faut alors continuer à tourner dans le sens des aiguilles d'une montre sur quelques tours.

Ensuite, emmancher le contrepoids principal sur l'extrémité arrière de la partie manchonnée du contrepoids et serrer le filetage de manière que le contrepoids principal soit au centre de la partie manchonnée du contrepoids (Fig. 9).

MONTAGE DU CONTREPOIDS LATERAL

Mettre en place le contrepoids latéral de la façon suivante:

1. Desserrer la vis qui retient la tige coudée latérale sur le bras acoustique.
2. Sortir le contrepoids latéral de la boîte à accessoires et le glisser sur la tige latérale coudée, ensuite serrer la vis de fixation du contrepoids latéral (Fig. 10).
3. Serrer la vis de la tige latérale coudée de sorte que celle-ci soit maintenue verticalement contre le tube de bras acoustique.

REMARQUE:

Plus le contrepoids latéral est bas, plus le centre de gravité est bas. Plus le contrepoids latéral est haut, plus le centre de gravité est haut.

On appelle cela "équilibre latéral du type à centre de gravité variable".

REGLAGE EN HAUTEUR DU SUPPORT DE BRAS

La hauteur du support de bras acoustique peut être réglée en desserrant les vis de fixation (Fig. 11).

REGLAGE EN HAUTEUR DU BRAS ACOUSTIQUE

La hauteur du bras acoustique doit être maintenue en parallèle avec le plateau du tourne-disque.

Cette hauteur peut être ajustée en desserrant les 2 vis de serrage comme le montre la Fig. 12.



Fig. 12

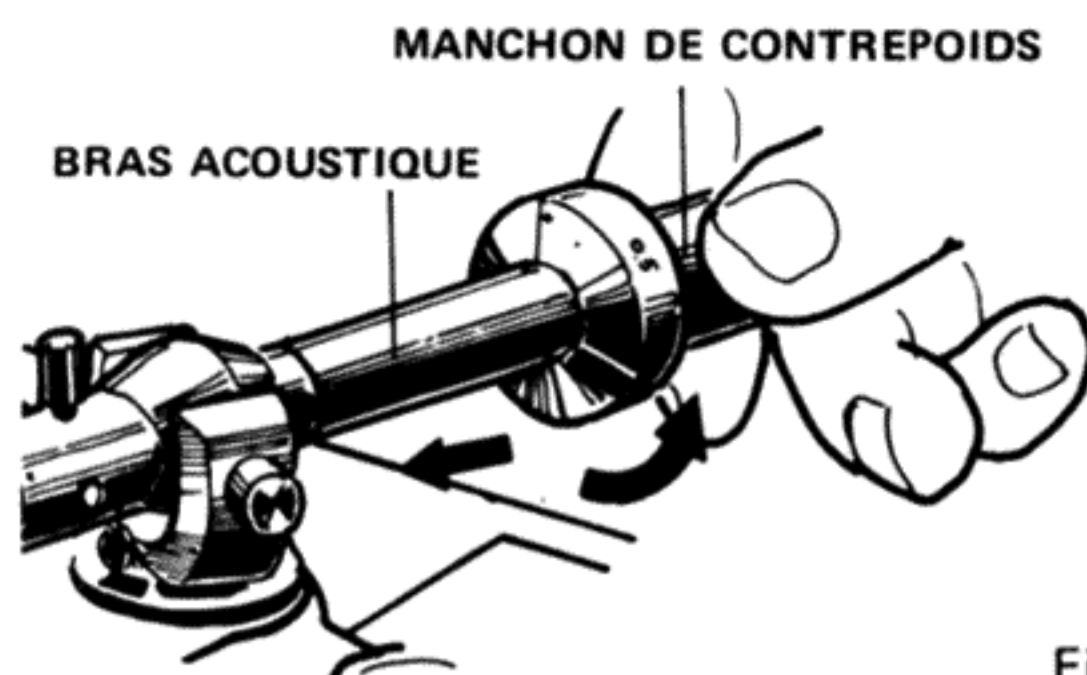

Fig. 8

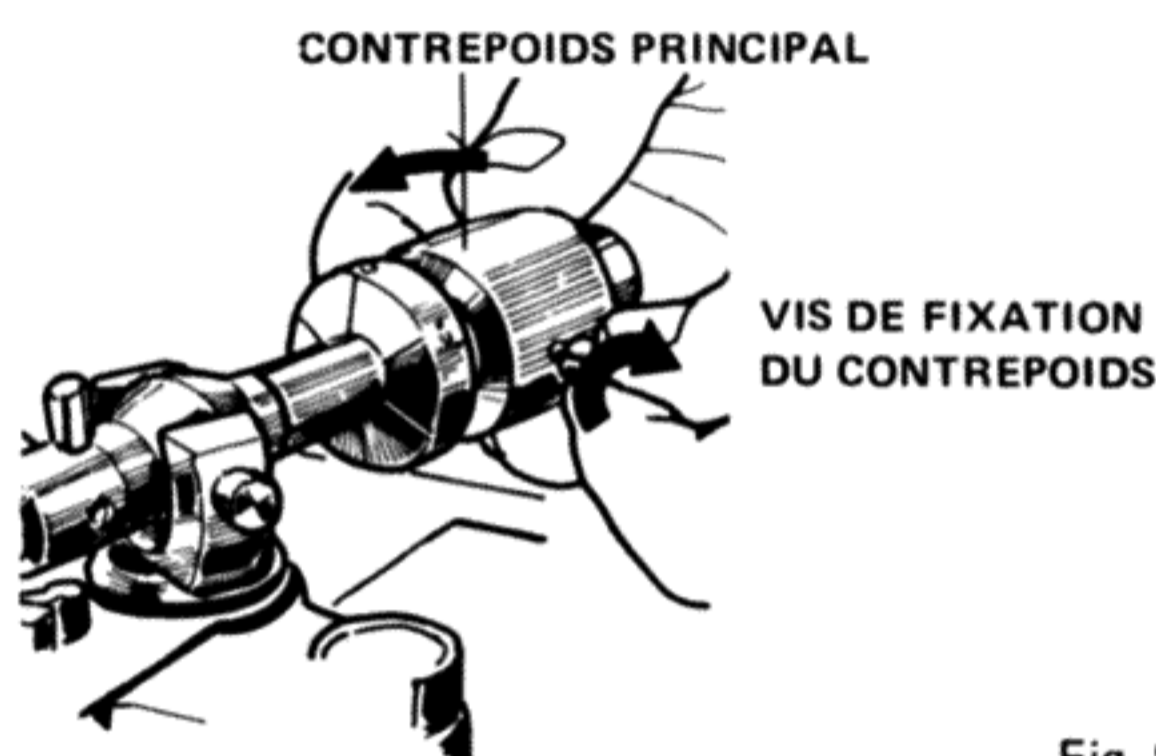

Fig. 9

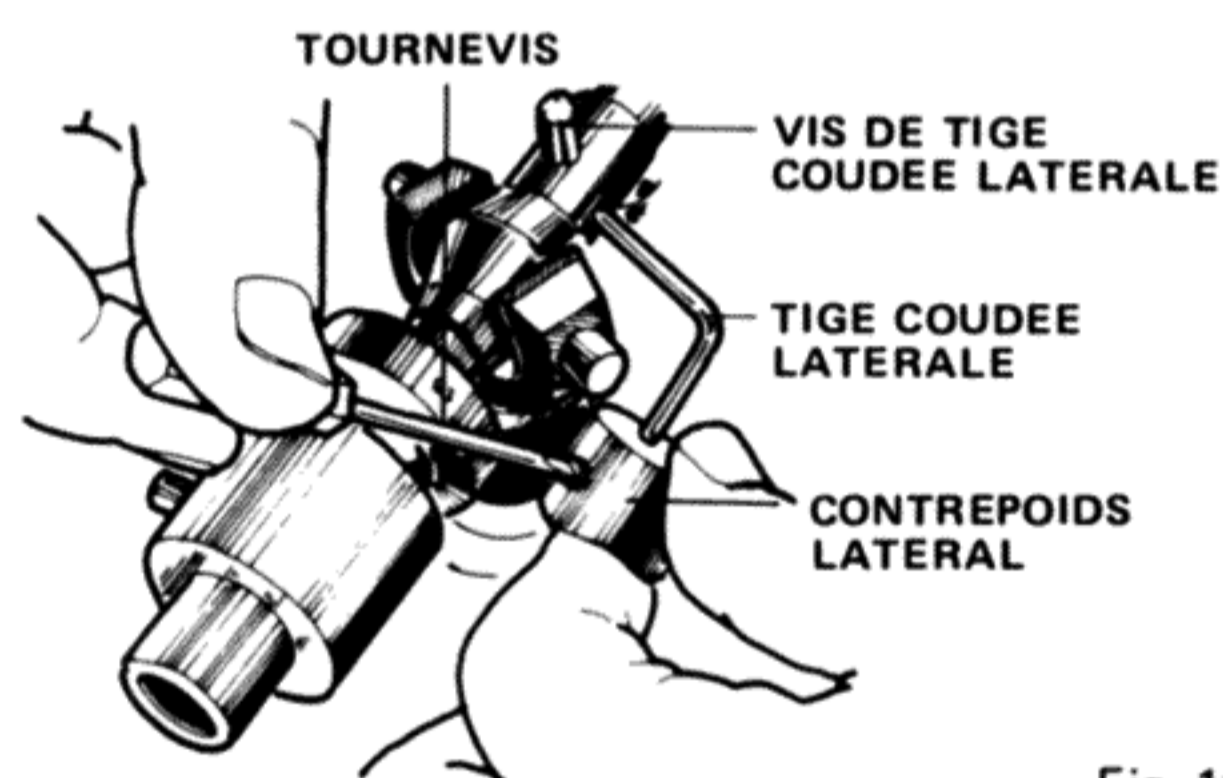

Fig. 10

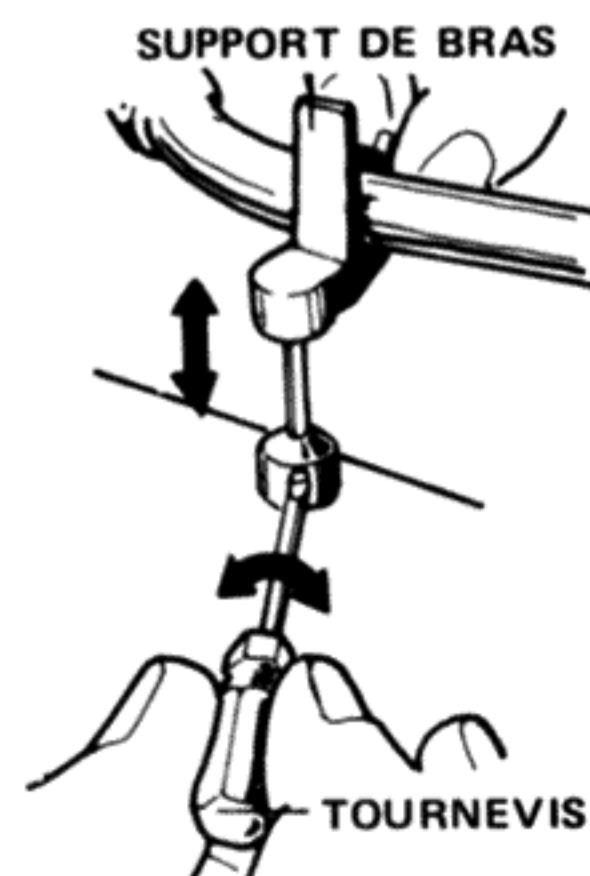

Fig. 11

REGLAGES

REGLAGE DE L'EQUILIBRAGE HORIZONTAL

1. Placer le bouton de réglage de force d'anti-dérapiage sur "0" (Fig. 15).
2. Enlever le capuchon protecteur de pointe de lecture de la cellule.
3. Libérer le bras acoustique de son support.
4. Abaisser l'élévateur de bras.
5. Déplacer doucement en avant et en arrière le manchon de contrepoids (en le tournant) jusqu'à ce que le bras acoustique flotte à la position horizontale.
6. En maintenant le contrepoids dans cette position, ne tourner seulement que la bague graduée d'effort sur le sillon de manière que le zéro viennent coïncider avec le trait de repère noir sur le bras acoustique (Fig. 13).
7. Après réglage complet de l'équilibrage horizontal, reposer le bras acoustique sur son support et le serrer dans la pince.

REGLAGE D'EFFORT SUR LE SILLON

Après avoir effectué parfaitement le réglage d'équilibrage horizontal, le bras acoustique doit être réglé avec un effort sur le sillon égal à zéro. Tourner le contrepoids à manchon (la bague graduée d'effort sur le sillon ainsi que le contrepoids principal tourneront en même temps) jusqu'à obtenir une lecture correcte d'effort sur le sillon pour la cellule (Fig. 14).

REGLAGE D'ANTI-DERAPAGE

Le bouton de réglage de force d'anti-dérapiage doit être réglé à la même valeur que celle requise pour l'effort sur le sillon (Fig. 15).

REGLAGE D'EQUILIBRAGE LATERAL

Ajuster la longueur de la tige latérale comme l'indique la Fig. 16, de façon qu'elle soit comprise entre 20 et 24 mm.

NOTA:

Une fois ce réglage terminé, aucun autre réglage supplémentaire n'est requis, même si l'on remplace la cellule fournie par une autre suivant son choix.

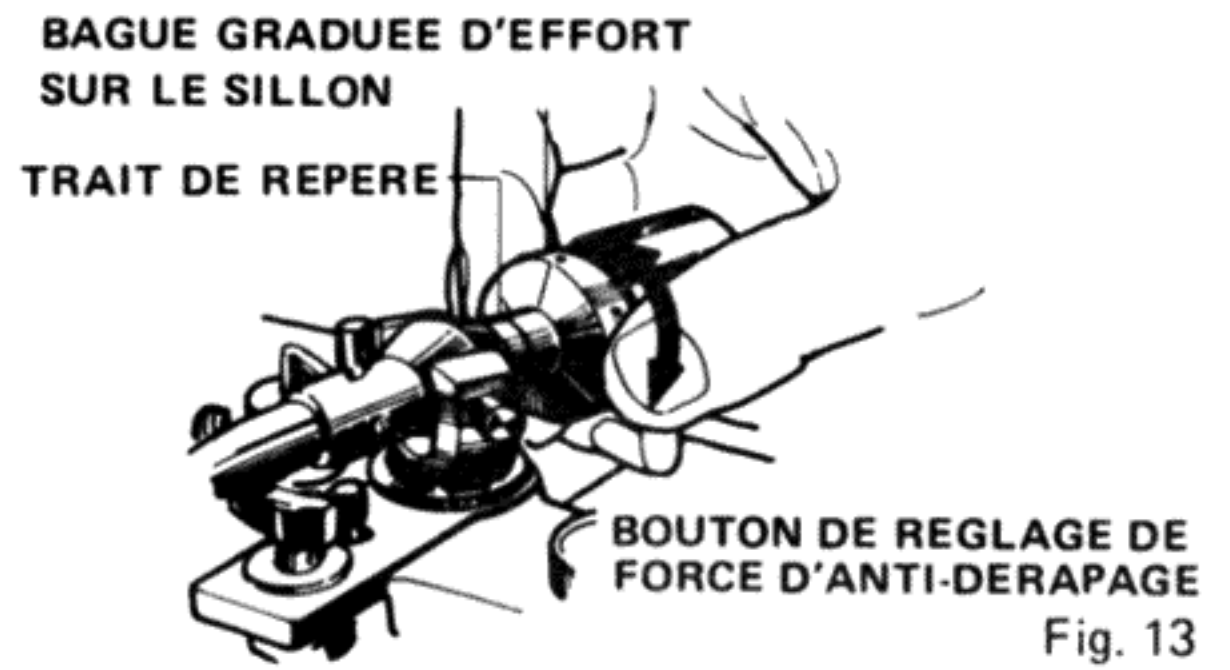

Fig. 13



NOTA:

La bague de réglage est graduée de 0,5 à 3 grammes.

Fig. 14



NOTA:

Par exemple, si l'effort sur le sillon de la cellule est 2 grammes, régler le bouton d'anti-dérapiage sur 2.

Fig. 15

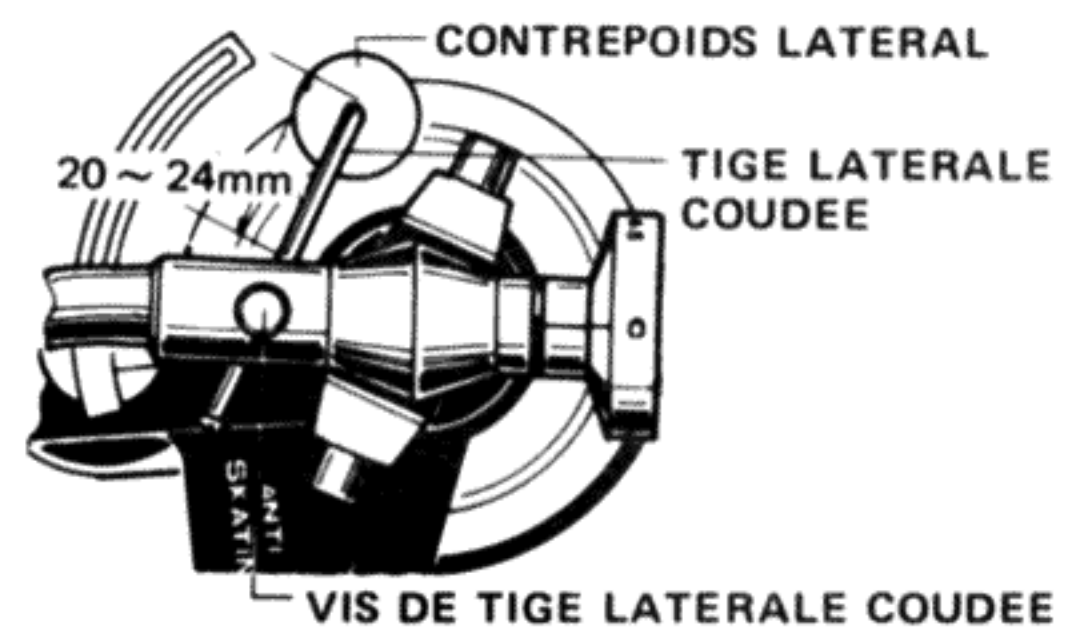

Fig. 16

Installation de la cellule

Il est possible avec ce bras acoustique d'installer la cellule dont le poids est de 4 à 32 g en positionnant le contrepoids principal sur le manchon contrepoids.

En utilisant presque n'importe quelle cellule vendue dans le commerce, ce bras acoustique sera ajusté de la manière décrite ci-dessus.

Mais en utilisant une cartouche particulièrement lourde ou légère, l'ajustement du bras acoustique ne pourra pas être impossible.

Dans un tel cas, desserrer la vis de fixation du contrepoids,

ensuite faire coulisser le contrepoids principal en avant et arrière.

Les rapports entre le poids de la cellule et de la tolérance de jeu sont montrés ci-dessous:

Poids de la cellule	Jeu convenable
4 g à 10 g	0
20 g	3 mm
25 g	15 mm
32 g	20 mm

DESIGNATION DES PIECES

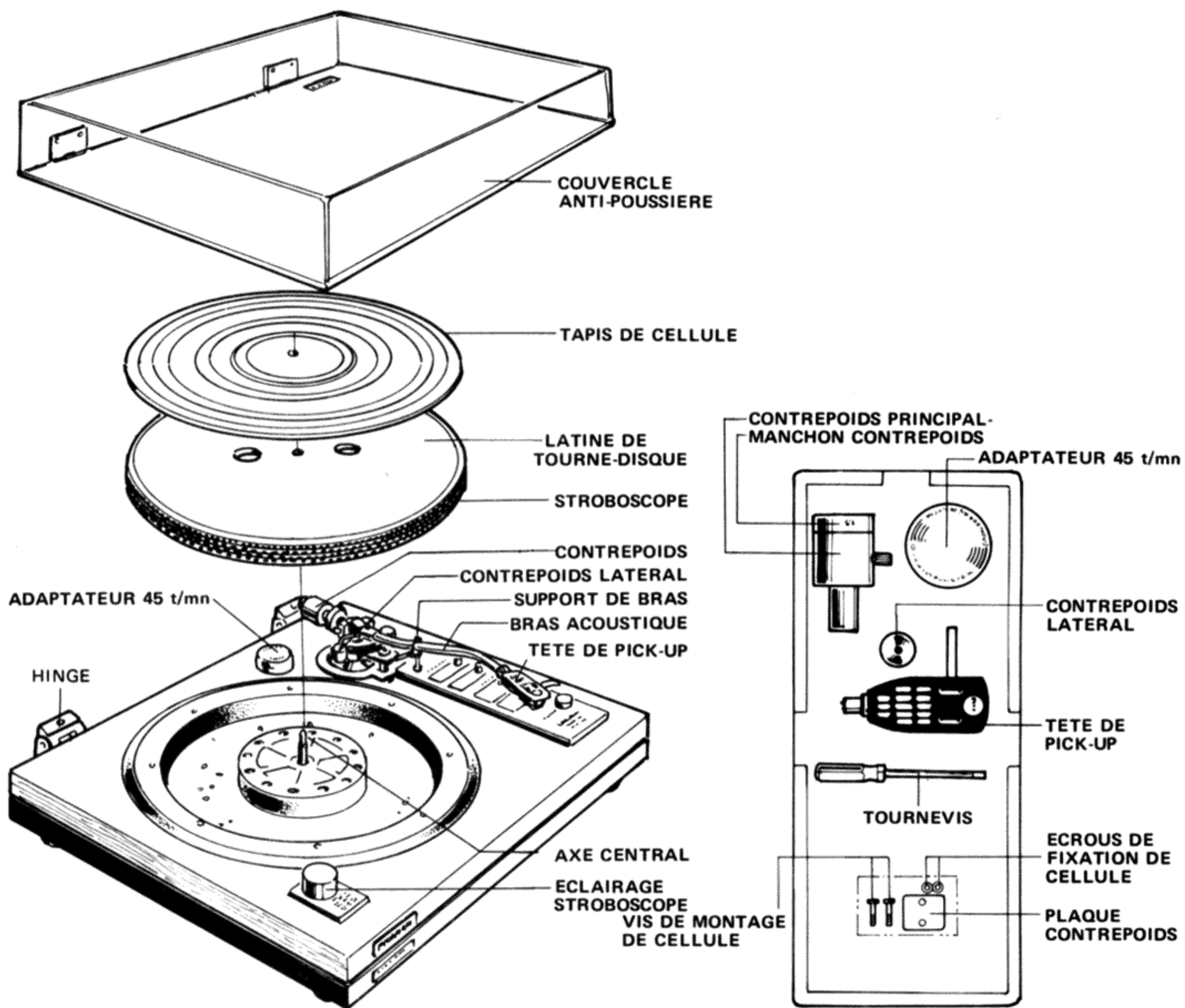

FIXATION DU COUVERCLE ANTI-POUSSIÈRE

Faire glisser les charnières du couvercle plastique anti-poussière dans les parties correspondantes sur le coffret de l'appareil. Bien presser les deux parties des charnières fermement l'une sur l'autre (Fig. 17).

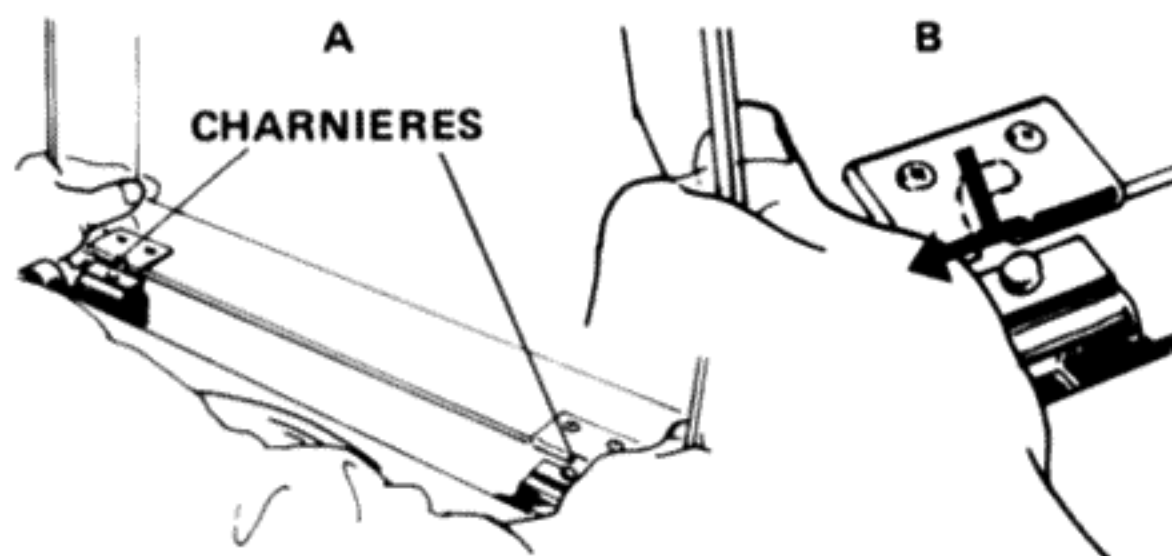

Fig. 17

CONNEXIONS DE L'AMPLIFICATEUR STEREO

1. Les cordons de connexion du PL-71 sont marqués L (gauche) et R (droit); les raccorder au bornes PHONO MAG droite et gauche de l'amplificateur stéréo (Fig. 18).
2. Le cordon muni de cosses de rechange est le fil de terre. Le relier solidement à la borne E ou GND (terre) de l'amplificateur.

REMARQUES:

1. En employant une cellule de type (MC) à bobine mobile de niveau bas, utiliser un transformateur élévateur ou un amplificateur stéréo équipé d'une borne d'entrée pour cellule à bobine mobile.
2. Si l'on doit utiliser une cellule non-standard, effectuer les connexions d'amplificateur suivant les instructions fournies avec la cellule.

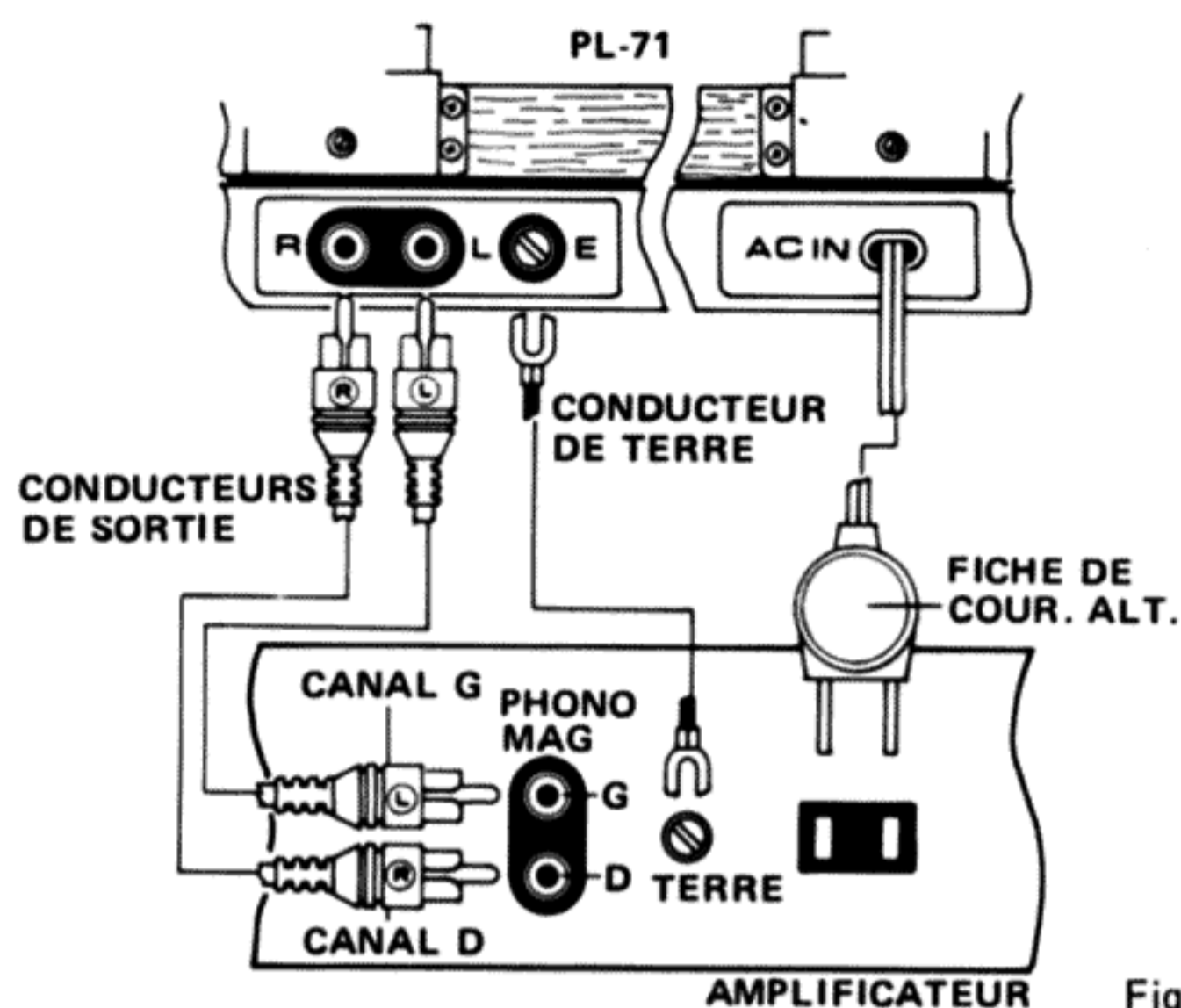

Fig. 18

PRECAUTIONS

MAINTENIR TOUJOURS PROPRE LA POINTE DE LECTURE

- Si la pointe de lecture est sale, la qualité du son sera diminuée, il convient de la nettoyer avec une brosse douce de temps à autre.
- Si la surface du disque est sale, il faut la nettoyer à l'aide d'un produit spécial avant l'écoute.
- Il est conseillé de prendre l'habitude de nettoyer la surface du disque avant de l'écouter chaque fois.
- Si l'on touche la pointe de lecture avec le doigt, cela risque le plus souvent de l'endommager, aussi on y prendra garde pour manipuler le bras acoustique et durant le nettoyage.

CHOISIR UN EMPLACEMENT BIEN DE NIVEAU

Si l'appareil n'est pas bien de niveau, des difficultés de fonctionnement surgiront, aussi est-il indiqué de faire attention à ce point.

PAS DE VIBRATIONS

L'effort sur le sillon de votre pointe de lecture sera probablement très faible, aussi est-il important de placer l'appareil dans un endroit protégé contre les vibrations. Cela est une des raisons pour lesquelles on ne doit pas le placer trop près des haut-parleurs.

NE PAS OUVRIR L'APPAREIL OU TOUCHER LES PARTIES INTERNES

Votre PL-71 a été construit avec de nombreux composants minuscules et délicats qui constituent un mécanisme de précision gagnant à ne pas être touché. Il n'y a pas de raison de démonter l'appareil une fois qu'il est livré en bon état.

AUCUN GRAISSAGE NECESSAIRE

Ce modèle ne demande aucun graissage pour son utilisation.

ORGANES DIVERS ET LEURS FONCTIONS

STROBOSCOPE

La partie de la bande du stroboscope qui doit être lue par la lampe stroboscopique dépend de la fréquence du courant d'alimentation et de la vitesse du disque comme il est indiqué ci-dessous.

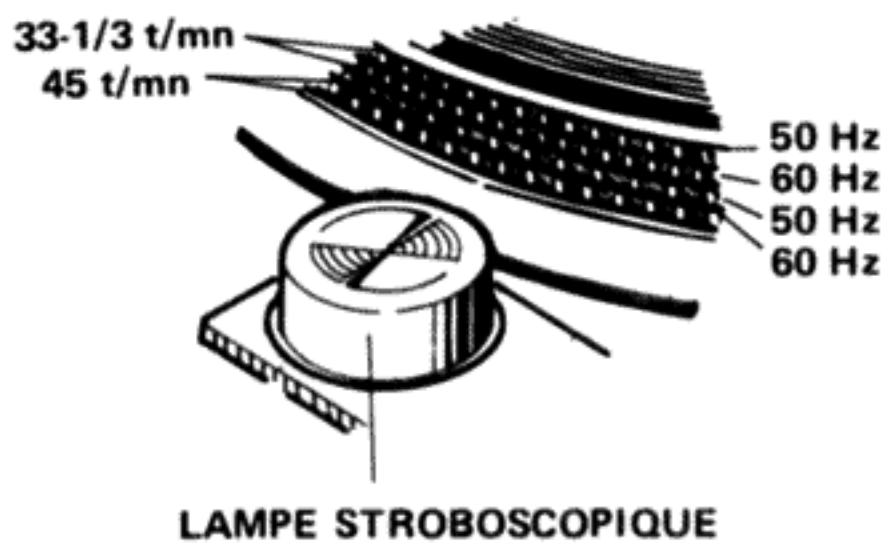

SUPPORT DU BRAS ACOUSTIQUE

Le bras acoustique doit rester sur son support toutes les fois qu'on n'utilise pas le tourne-disque. Si l'on doit déplacer ou transporter l'appareil, il faut immobiliser le bras acoustique sur son support à l'aide de la pince incorporée.



BOUTON INTERRUPTEUR

Appuyer sur ce bouton pour couper le courant.



BOUTON 33-1/3 RPM (33-1/3 t/mn)

Appuyer sur ce bouton pour écouter des disques de 33-1/3 t/mn.

L'appareil sera mis sous tension simultanément.

BOUTON 45 RPM (45 t/mn)

Appuyer sur ce bouton pour écouter des disques de 45 t/mn.

L'appareil sera mis sous tension simultanément.

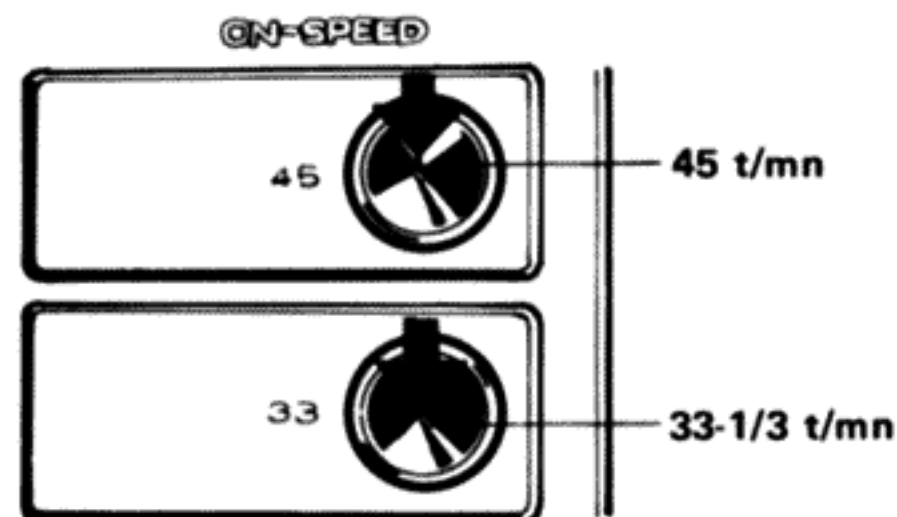

BOUTONS DE CONTROLE DE VITESSE

En actionnant l'un quelconque des sélecteurs de vitesse, observer la bande stroboscopique appropriée et la lampe strobo. Ajuster la vitesse avec précision (de telle façon que la bande voulue apparaisse immobile) en tournant les boutons de réglage de vitesse. Tourner vers (+) (dans le sens des aiguilles d'une montre) pour augmenter la vitesse, et vers (-) (dans le sens contraire) pour la diminuer. Quand le stroboscope apparaît immobile, la vitesse est correcte.

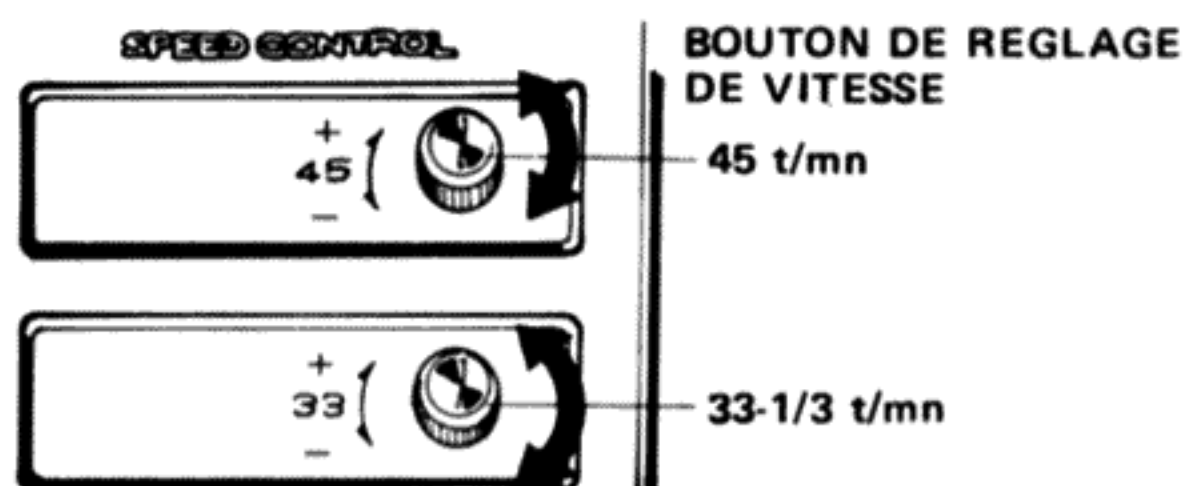

ELEVATEUR DE BRAS ACOUSTIQUE

Ce levier sert à régler la levée et l'abaissement du bras acoustique.

En mettant l'ELEVATEUR DE BRAS en haut, la tête de pick-up viendra flotter librement au-dessus du disque.

En mettant l'ELEVATEUR DE BRAS en bas, la tête de pick-up descendra tout doucement sur la surface du disque.

C'est un dispositif commode pour commencer l'écoute en n'importe quel point du disque sans crainte de rayer la surface du disque.

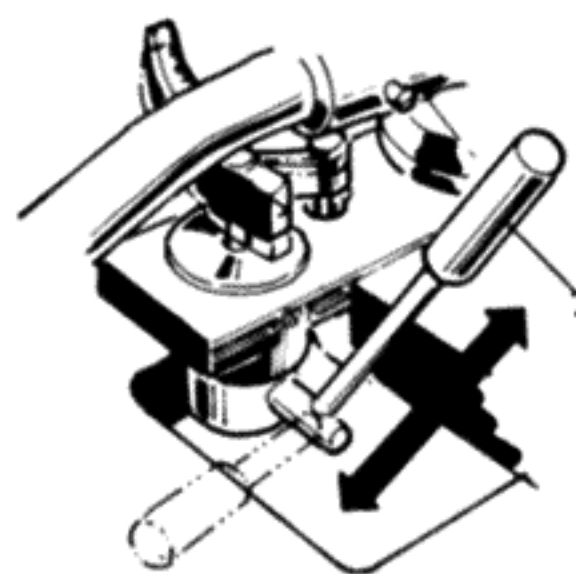

Mettre toujours l'appareil sous tension après avoir placé le plateau sur l'axe central.

FONCTIONNEMENT

Aucune difficulté n'est à craindre pour écouter les disques sur le PL-71 une fois qu'on est bien familiarisé avec son fonctionnement.

Il suffit de procéder comme il suit:

1. Placer un disque sur la platine.
2. Enlever le capuchon protecteur de la pointe de lecture sur la cellule et dégager le bras acoustique de son support.
3. Pousser le BOUTON 33-1/3 T/MN ou le BOUTON 45 T/MN. Cette opération permettra de mettre en route le plateau.
4. Observer la bande convenable du stroboscope qui se trouve illuminée par la lampe stroboscopique. Régler la vitesse au moyen du bouton de vitesse comme il est expliqué plus haut.
5. Lorsque la bande convenable du stroboscope paraît immobile, déplacer la bras acoustique de façon à ce que la pointe de lecture vienne directement au point de démarrage du disque.

6. Mettre l'ELEVATEUR DE BRAS en bas. Le bras acoustique descendra alors doucement sur le disque et l'écoute commencera.
7. Si l'on désire commencer l'écoute à partir du milieu du disque, il suffit de mouvoir l'ELEVATEUR DE BRAS vers le haut.
8. Une fois que le disque est passé, déplacer l'ELEVATEUR DE BRAS en haut et remettre le bras acoustique sur son support.
9. Une fois qu'on a terminé l'écoute, placer immédiatement l'INTERRUPTEUR sur arrêt.

COMMENT UTILISER AU MIEUX L'ELEVATEUR DE BRAS

L'élevateur de bras s'avère particulièrement utile lorsque vous désirez choisir votre morceau de musique ou chanson préférée parmi d'autres chansons ou morceaux enregistrés sur la même face du disque à longue durée.

DEPANNAGE

SOUFFLE

Le "SOUFFLE" est un bruit de ronronnement à basse tonalité, environ 60 ou 50 Hz, qui résulte du mauvais état de la connexion de mise à la terre.

Quand le souffle se produit:

- Vérifier si la connexion du PL-71 passe près du transformateur de puissance de votre amplificateur.
- En changeant la position du PL-71 par rapport à l'amplificateur, on évitera le plus souvent l'effet de souffle.
- Vérifier la connexion du conducteur de terre du PL-71 (le conducteur noir avec une cosse de

rechange) à votre amplificateur. Si les connexions sont mauvaises, les refaire correctement. L'inversion du cordon de cour. alt peut à l'occasion éliminer le souffle.

HURLEMENT

Le "HURLEMENT" est une réaction acoustique des haut-parleurs sur l'appareil tourne-disque. En augmentant la distance entre les haut-parleurs et le tourne-disque, ou encore mieux, en posant un coussin moelleux sous le tourne-disque, cela contribuera à supprimer le hurlement.

TENSION DE LIGNE

Vérifier la valeur de la tension à la prise du secteur avant de mettre l'appareil sous tension, car votre PL-71 risque de ne pas être réglé pour fonctionner sur une telle tension. Le BOUCHON SELECTEUR DE TENSION DE LIGNE situé à l'intérieur du fond en bois de l'appareil, peut être aperçu lorsqu'on ouvre la plaque de fond (Fig. 19). Le PL-71 est prévu pour fonctionner sur 240 V lors de l'expédition. Si le courant de votre secteur est différent de 240 V, retirer le bouchon sélecteur de tension de ligne et le remettre en place comme le montre la Figure 20, pour permettre le fonctionnement soit sur 220V, 130 V, 120 V, ou 110 V.

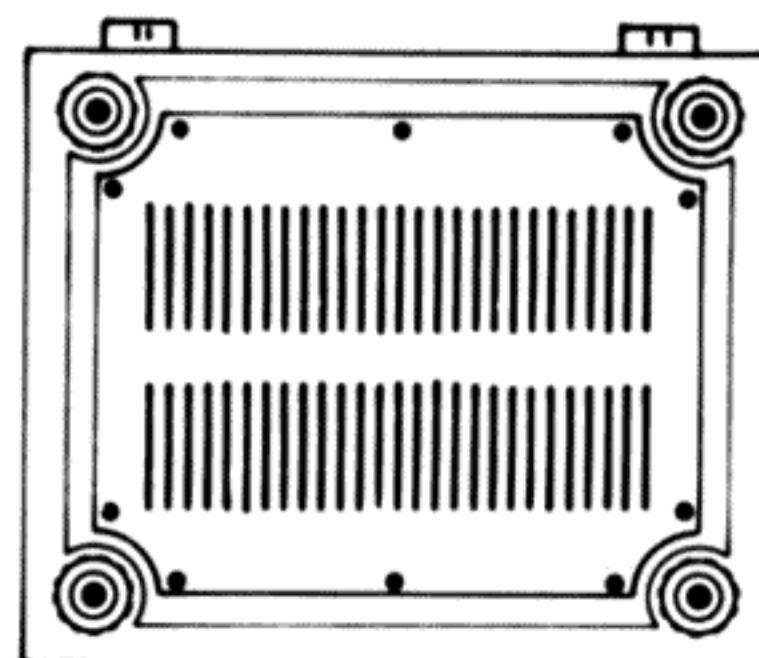

Pour enlever la plaque du fond, démonter les 10 vis.

Fig. 19

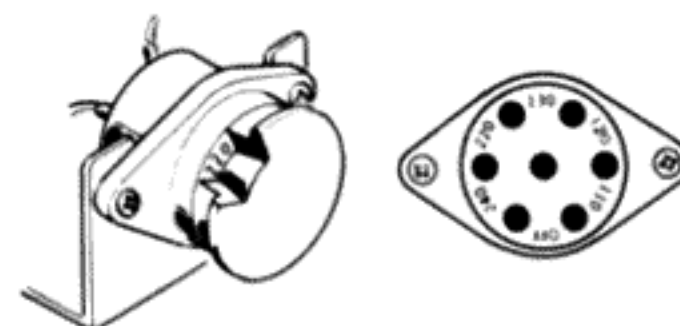

Insérer la fiche de réglage de façon que la valeur correcte de la tension soit visible à travers l'encoche.

Fig. 20

PIONEER ELECTRONIC CORPORATION

4-1, 1-Chome, Meguro, Meguro-ku, Tokyo 153, Japan

PIONEER ELECTRONIC (EUROPE) N.V.

Meir-Center Meir 21, 2000 Antwerp, Belgium